



## Eplucheuses T25E - 25 kg - Plateau et cylindre abrasifs - sur pied

REPÈRE # \_\_\_\_\_

MODELE # \_\_\_\_\_

NOM # \_\_\_\_\_

SIS # \_\_\_\_\_

AIA # \_\_\_\_\_



**603649 (DT25EF350)**

T25E - 25 kg -  
230-400V/3/50  
T25E - 25 kg -  
220-240V/1/50

**603650 (DT25EF150)**

EPLUCHEUSE-  
TOUCHTACT+PL.ABR.25KG  
1/230

### Caractéristiques principales

- Adaptée pour 100-500 repas par service.
- Minuterie avec décompte numérique.
- Fonction « Pulse » pour faciliter et contrôler le déchargement.
- Plateau rotatif amovible couvert d'un matériau abrasif (pierre de lave) pour assurer un épluchage parfait.
- Les épluchures sont réduites en petits morceaux pour faciliter le processus d'évacuation.
- Livré avec :
  - plateau abrasif et cylindre abrasif en standard.
- Un dispositif de sécurité arrête la machine lorsque la porte de déchargement est ouverte.

### Construction

- Fabrication entièrement en inox.
- Panneau de commande étanche à bouton tactile IP55.
- [NOT TRANSLATED]

### Accessoires inclus

- 1 X Plateau abrasif pour éplucheuse 25 KG PNC 653506

### Accessoires en option

- Chariot mobile avec bac filtre pour T25 E (lpxh : 420x560x1020) (pour 603649) PNC 653302
- Plateau abrasif pour éplucheuse 25 KG (pour 603649) PNC 653506
- Dispositif d'évacuation des déchets pour éplucheuse 25 Kg (pour 603649) PNC 653509

APPROBATION: \_\_\_\_\_

Avant

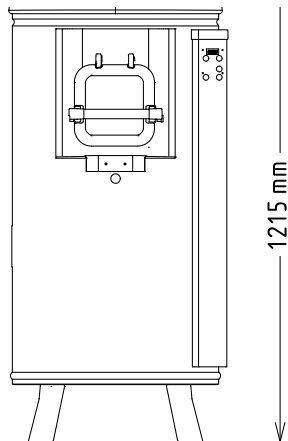

1215 mm

Côté

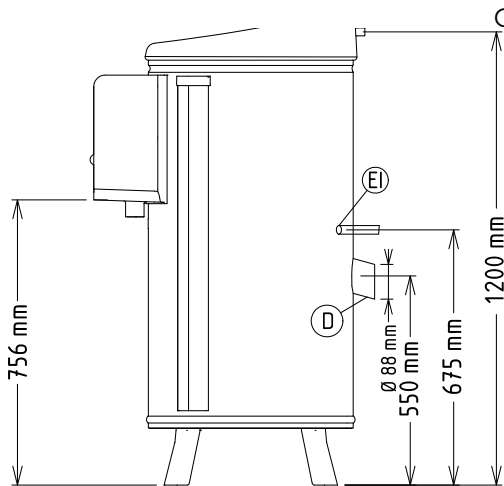

756 mm

1200 mm

675 mm

550 mm

88 mm

**CWII** = Raccordement eau froide

**D** = Vidange

**EI** = Connexion électrique

Dessus

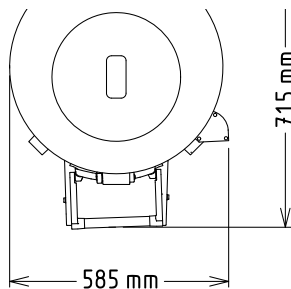

715 mm

585 mm

## Électrique

### Voltage :

**603649 (DT25EF350)**

220-240/380-415 V/3 ph/50 Hz

**603650 (DT25EF150)**

220-240 V/1N ph/50 Hz

### Puissance de raccordement

**603649 (DT25EF350)**

0.9 kW

**603650 (DT25EF150)**

1.1 kW

### Total Watts :

**603649 (DT25EF350)**

0.9 kW

**603650 (DT25EF150)**

1.1 kW

## Capacité

### Rendement :

400 kg/Cycle

### Capacité

25 litre

## Informations générales

### Largeur extérieure

585 mm

### Profondeur extérieure

785 mm

### Hauteur extérieure

1215 mm

### Poids brut :

**603649 (DT25EF350)**

90 kg

**603650 (DT25EF150)**

103 kg

### Epluchage pomme de terre :

400 kg/h